

MARANDA



V-325 V-365

Plus d'espace, plus robuste, mieux construit



V-325 V-365

Dimensions intérieures

- Longueur intérieure de plus de 12'
- Largeur près de 80"
- Hauteur intérieure de 76"

Capacité de chargement de 400 lbs dans la partie avant. Les seules ateliers mobiles faits à partir de moules fermés.

Aucun joint d'assemblage procurant une rigidité et une solidité incomparable.

Surfaces intérieures sablées et peintes en blanc. Facile d'entretien et sans pics.

Portes à enclenchement automatique de qualité automobile.

Montage universel avec sous-structure découpée au laser pour précision et transfert efficace du poids vers le châssis du camion.

Renforts HD sur toutes les surfaces. Permet l'ancrage sécuritaire des étagères, établis et du chargement.

100% sécuritaire pour le chauffeur

100% isolé du bruit et des odeurs du chargement

MARANDA

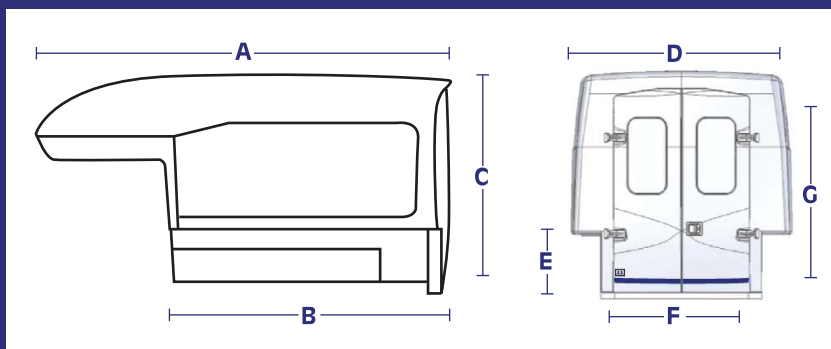

V-325
caisse de 6,5'

V-365
caisse de 8'

A	B	C	D	E	F	G	Volume intérieur	Poids
131 1/2"	86"	74"	72 1/2"	20"	49"	68"	325 dj ³	600 lbs
148"	101"	74"	72 1/2"	20"	49"	68"	365 dj ³	700 lbs

Montréal

et les environs
5930 Rue Barré
St-Hyacinthe, Qc
J2R 1E4

Québec

et les environs
789 chemin Olivier, porte 5
St-Nicolas, Qc
G7A 2N1

1-800-646-6084

www.serdenmaranda.com